

Energy systems

(DE) Funk-Anschlussmodul Touchline® SL Extension mit 8 Kanälen, 230 V

(EN) Touchline® SL Controller 8 ch, extension, 230 V

(ES) Módulo de conexión inalámbrica Roth Touchline® SL Extension con 8 canales, 230 V

(PL) Bezprzewodowy moduł przyłączeniowy Touchline® SL Extension, z 8 kanałami, 230 V

Roth

(DE) Montageanleitung

(EN) Installation

(ES) Instalación

(PL) Instrukcja montażu

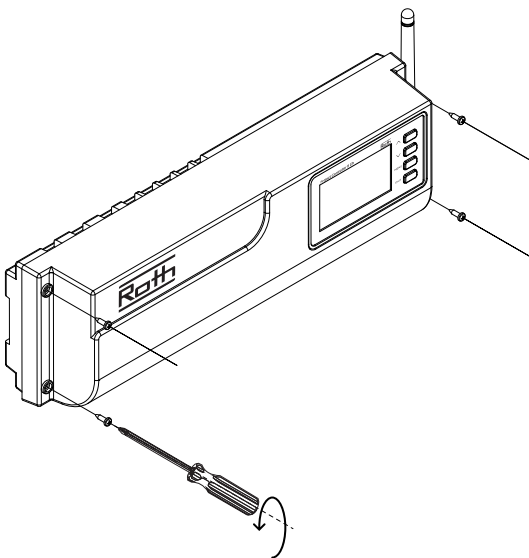

Living full of energy

(DE) Funk-Anschlussmodul Touchline® SL Extension mit 8 Kanälen, 230 V

(EN) Roth Touchline® SL Controller 8 ch, extension, 230 V

(ES) Módulo de conexión inalámbrica Roth Touchline® SL Extension con 8 canales, 230 V

(PL) Bezprzewodowy moduł przyłączeniowy Touchline® SL Extension, z 8 kanałami, 230 V

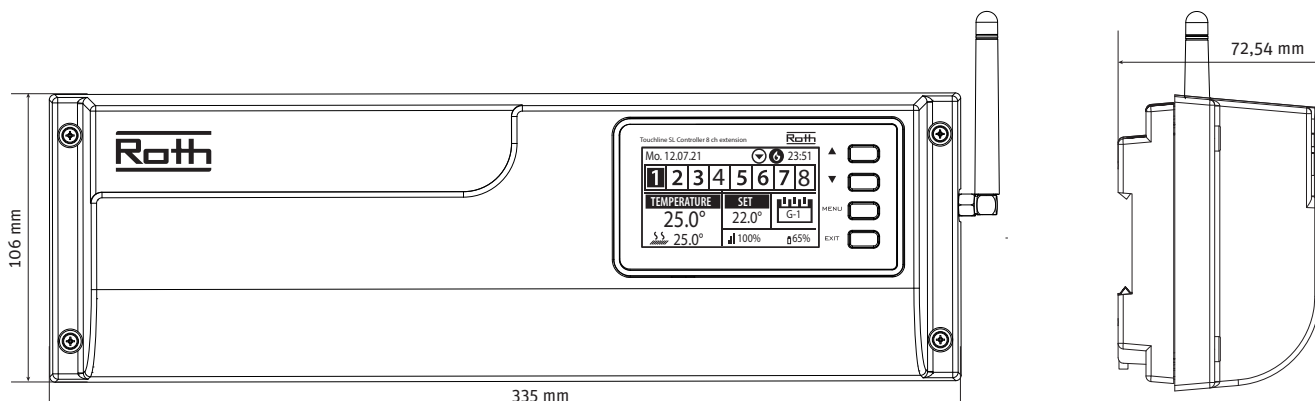

DE Roth Funk-Anschlussmodul Touchline® SL Extension, 8 Kanäle, 230 V Mat.-Nr. 1135010148	
Versorgungsspannung	230 V AC
Energieverbrauch	6 W
Anzahl Ausgänge und Spannung	22 (NC/NO), 230 V AC
Max. Belastung	32 thermische Stellantriebe (0,3 A) (3 Kanäle mit 4 Stellantrieben und 5 Kanäle mit 2 Stellantrieben)
Funkkanäle	8 Thermostate/Fühler 6 Heizkörperantriebe (pro Zone) 6 Fensterkontakte (pro Zone)
Schutzklasse I	(EN60730)
Übertragungsfrequenz	868 MHz
Reichweite (maximal)	30 m (in gewöhnlichen Gebäuden)
Max. Last des Pumprelais	230 V und 0,5 A
Max. Last des potenzialfreien Relais	1 A
Kabel zur Stromversorgung	2 m
Umgebungstemperatur	5 - 50 °C
Umgebungsfeuchtigkeit	< 80% RF
Lager-/Transporttemperatur	-20 - +50 °C
Schutzgrad	IP20 (EN60529)
Sicherung: Glassicherung	WT 6,3 A (5 x 20 mm)
Zulassungen	CE 2014/53/EU

EN Roth Touchline® SL Controller, extension 8 ch 230V Mat.-No. 1135010148	
Supply voltage	230V AC
Energy consumption	6 W
Number of outputs and voltage	22 (NC/NO), 230V AC
Max. sustained load	32 thermal actuators (0.3A) (3 channels of 4 actuators and 5 channels of 2 actuators)
Wireless channels	8 thermostat/sensors 6 radiator actuators (per zone) 6 window contacts (per zone)
Protection class I	(EN60730)
Transmission frequency	868 MHz
Range (up to)	30 m (in ordinary building)
Max. load pump relay	230V and 0.5 A
Max. load potential-free relay	1A
Power supply cable	85 cm
Ambient temperature	5 - 50°C
Ambient humidity	< 80% RH
Storage/transport temperature	-20 - +50°C
Degree of protection	IP20 (EN60529)
Fuse glass fuse	WT 6.3A (5 x 20 mm)
Approvals	CE 2014/53/EU

ES Módulo de conexión inalámbrica Touchline® SL Extension de Roth, 8 canales, 230 V N.º mat. 1135010148	
Tensión de alimentación	230 V CA
Consumo de energía	6 W
Número de salidas y tensión	22 (NC/NO), 230 V CA
Carga máx.	32 actuadores térmicos (0,3 A) (3 canales con 4 actuadores y 5 canales con 2 actuadores)
Canales inalámbricos	8 termostatos/sensores 6 unidades de radiador (por zona) 6 contactos para ventana (por zona) (EN60730)
Clase de protección I	(EN60730)
Frecuencia de transmisión	868 MHz
Alcance (máximo)	30 m (en edificios convencionales)
Carga máx. del relé de la bomba	230 V y 0,5 A
Carga máx. del relé libre de potencial	1 A
Cable de alimentación	2 m
Temperatura ambiente	5 - 50 °C
Humedad ambiental	< 80 % HR
Temperatura de almacenamiento/transporte	-20 - +50 °C
Grado de protección	IP20 (EN60529)
Fusible: fusible de vidrio	WT 6,3 A (5 x 20 mm)
Homologaciones	CE 2014/53/UE

PL Bezprzewodowy moduł przyłączeniowy Touchline® SL Extension, z 8 kanałami, 230 V Nr mat. 1135010148	
Napięcie zasilania	230 V CA
Pobór energii	6 W
Liczba wyjść i napięcie	22 (NC/NO), 230 V CA
Maksymalne obciążenie	32 siłowniki termiczne (0,3 A) (3 kanały z 4 siłownikami i 5 kanałów z 2 siłownikami)
Kanały radiowe	8 termostatów/czujników 6 siłowników grzejnikowych (na strefę) 6 czujników okna (na strefę) (EN60730)
Klasa ochrony I	(EN60730)
Częstotliwość transmisji	868 MHz
Zasięg (maksymalny)	30 m (w zwykłych budynkach)
Maks. obciążenie przekaźnika pompy	230 V y 0,5 A
Maks. obciążenie przekaźnika bezpotencjałowego	1 A
Przewód zasilający	2 m
Temperatura otoczenia	5 - 50 °C
Wilgotność otoczenia	< 80 % HR
Temperatura przechowywania/transportu	-20 - +50 °C
Stopień ochrony	IP20 (EN60529)
Bezpiecznik: szklany bezpiecznik	WT 6,3 A (5 x 20 mm)
Dopuszczenia	CE 2014/53/UE



(DE) WARNUNG

Lebensgefahr durch Berühren stromführender Anschlüsse. Schalten Sie vor Arbeiten am Funk-Anschlussmodul immer die 230 V Spannungsversorgung aus und sichern Sie diese gegen unbeabsichtigtes Einschalten.

(EN) WARNING

Risk of fatal electric shock from touching live connections. Before working on the controller always switch off the 230 V power supply and prevent it from being accidentally switched on.

(ES) ADVERTENCIA

Peligro de muerte por descarga eléctrica si se tocan las conexiones con corriente. Desconecte siempre la alimentación de 230 V antes de realizar trabajos de mantenimiento en el módulo de conexión y asegúrese de que no pueda conectarse accidentalmente.

(PL) OSTRZEŻENIE

Zagrożenie życia przez dotknięcie połączeń pod napięciem. Przed przystąpieniem do prac przy module łączności radiowej należy zawsze wyłączyć zasilanie 230 V i zabezpieczyć je przed przypadkowym włączeniem.

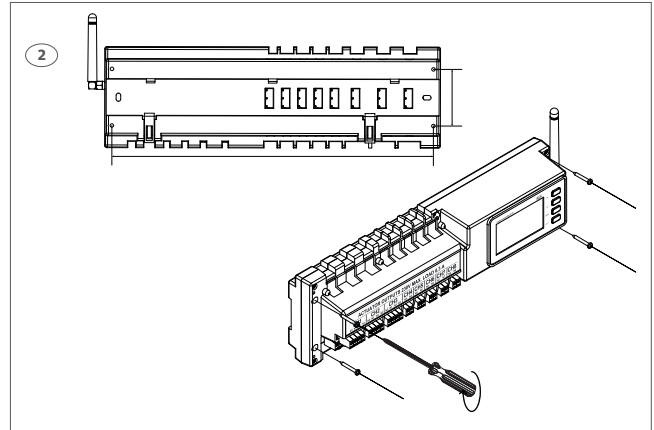
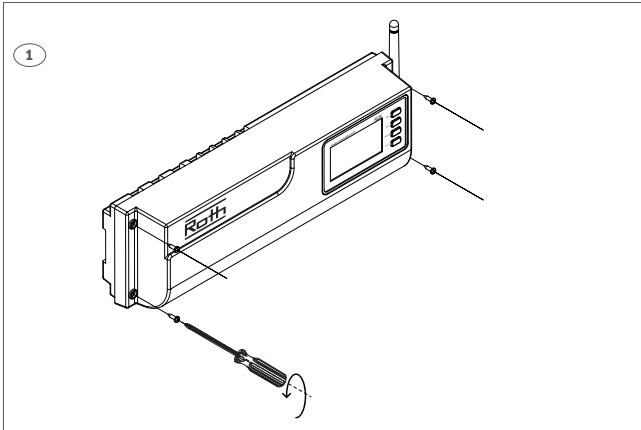

(DE) Funk-Anschlussmodul Touchline® SL Extension mit 8 Kanälen
Mat. Nr. 1135010148

(EN) Roth Touchline® SL Controller 8 ch, extension
Mat. Nr. 1135010148

(ES) Módulo de conexión inalámbrica Roth Touchline® SL Extension con 8 canales, N.º mat. 1135010148

(PL) Bezprzewodowy moduł połączeniowy Touchline® SL Extension z 8 kanałami Nr mat.: 1135010148

(DE) Montage auf flacher Oberfläche oder mittels einer DIN-Schiene (nicht inbegriffen), max. Ø der Schrauben 4 mm.

(EN) Must be mounted on a flat surface or using a DIN rail (not incl.), screws max. Ø 4 mm.

(ES) Montaje en superficie plana o mediante carril DIN (no incluido), Ø máximo de los tornillos 4 mm.

(PL) Montaż na płaskiej powierzchni lub za pomocą szyny DIN (brak w zestawie), max wkręty Ø 4 mm.

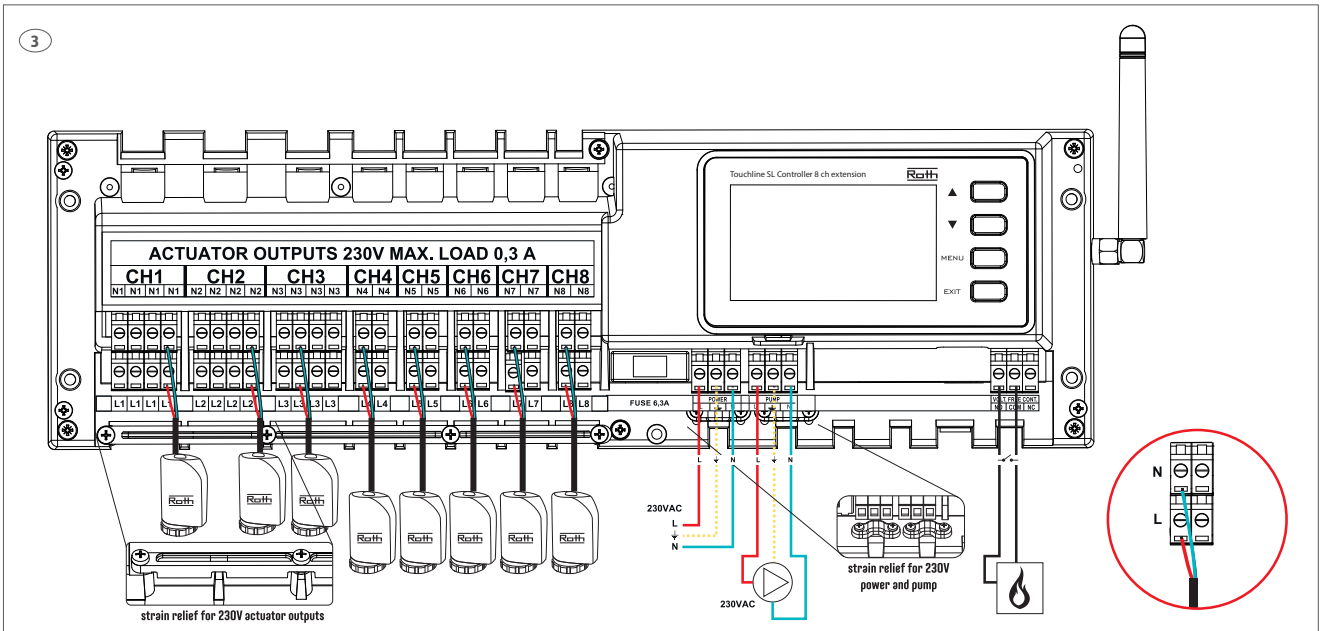

(DE) Stellantriebe, „braun“ an L und „blau“ an N anschließen. Verwenden Sie einen Roth Stellantrieb 230 V 1 Watt, Mat. Nr. 1135007412. Max. Anzahl Stellantriebe = 22 Stück (drei Zonen à vier Stück und fünf Zonen à zwei Stück). Falls benötigt, können bis zu vier Stellantriebe an denselben Ausgang/dieselbe Zone angeschlossen werden (insgesamt 32 pro Anschlussmodul). Das bedeutet: An einen Ausgang mit zwei oder vier Anschlüssen können bis zu vier Stellantriebe angeschlossen werden.

(EN) Actuators, connect "brown" to L and "blue" to N. Use Roth actuator 230V 1 watt Mat. Nr. 1135007412. Max. number of actuators = 22 pcs. (3 zones of 4 pcs. and 5 zones of 2 pcs.). If required up to 4 actuator can be connected to the same output/zone (32 actuators in total on the controller) Meaning: An output with 2 or 4 terminals can all be connected with up to 4 actuators.

(ES) Conecte los actuadores, „marrón“ a L y „azul“ a N. Utilice un actuador Roth de 230 V y 1 vatio, número n.º SHK 7466275433. Número máx. de actuadores = 22 unds. (tres zonas de cuatro unds. y cinco zonas de dos unds). Si es necesario, es posible conectar hasta cuatro actuadores a la misma salida/zona (32 en total por controlador). Esto significa que a una salida se pueden conectar hasta cuatro actuadores con dos o cuatro conexiones.

(PL) Podłącz siłowniki, „brązowy” do L i „niebieski” do N. Użyj siłownika Roth 230 V 1 W, nr mat. 1135007412. Maksymalna liczba siłowników = 22 sztuki (trzy strefy po cztery sztuki każda i pięć stref po dwie sztuki każda). W razie potrzeby do tego samego wyjścia/strefy można podłączyć maksymalnie cztery siłowniki (łącznie 32 na moduł przyłączeniowy). Oznacza to: Do wyjścia z dwoma lub czterema złączami można podłączyć do czterech siłowników.

(DE) Funk-Anschlussmodul Touchline® SL Extension mit 8 Kanälen, 230 V

(EN) Roth Touchline® SL Controller 8 ch, extension, 230 V

(ES) Módulo de conexión inalámbrica Roth Touchline® SL Extension con 8 canales, 230 V

(PL) Bezprzewodowy moduł przyłączeniowy Touchline® SL Extension, z 8 kanałami, 230 V

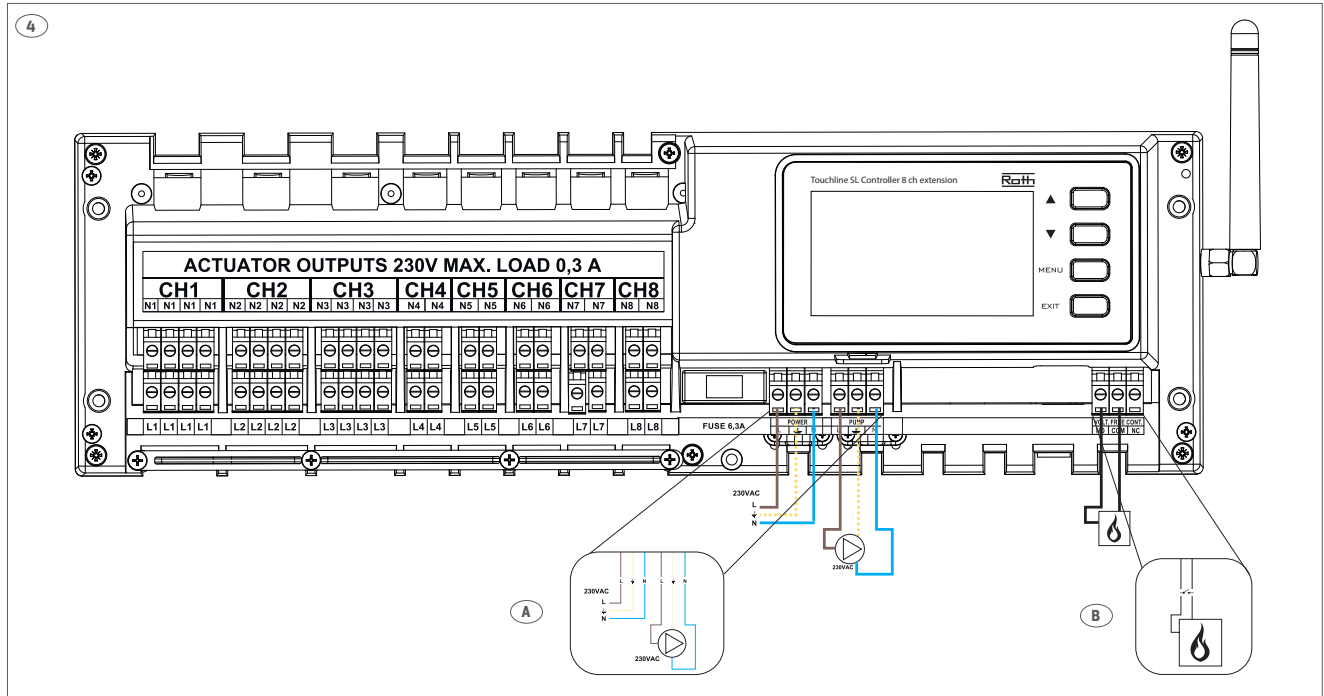

- A:**
- (DE)** 230 V Pumpenausgang, max. Last 0,5 A. Die Kabel müssen gesichert sein. Der Pumpenausgang am Anschlussmodul Touchline® SL Extension kann eine lokal angeschlossene Pumpe steuern. Alternativ können die Signale (Befehl der Raumbediengeräte zum Heizen) an den Anschlussmodul Touchline® SL Master übertragen werden. Siehe dazu Seite 7 dieses Leitfadens.
- (EN)** 230 V pump output, max. load 0,5 A. Cables must be secured. The pump output on the control unit extension can either control a pump connected locally, or the signals (heat call from thermostats) can be set up to be transferred to the control unit master. See page 7 of this guide.
- (ES)** Salida de la bomba de 230 V, carga máxima de 0,5 A. Los cables deben estar protegidos. La salida de la bomba en el módulo de conexión de extensión permite controlar una bomba conectada localmente. Alternativamente, es posible transmitir las señales (comando de los termostatos ambientales de la habitación para la calefacción) al módulo de conexión maestro. Consulte la página 7 de esta guía.
- (PL)** Wyjście pompy 230 V, maks. obciążenie 0,5 A. Kable muszą być zabezpieczone. Wyjście pompy modułu przyłączeniowego Touchline® SL Extension może sterować lokalnie podłączoną pompą. Alternatywnie sygnały (polecenia z regulatorów pokojowych do ogrzewania) mogą być przesyłane do modułu przyłączeniowego Touchline® SL Master. Patrz strona 7.
- B:**
- (DE)** Kessel/Wärmequelle, potentialfreies Relais, max. Last 1 A.
- (EN)** Boiler/heat supply, potential free relay max. load 1 A.
- (ES)** Caldera/fuente de calor, relé libre de potencial, carga máxima 1 A.
- (PL)** Kocioł/źródło ciepła, przekaźnik bezpotencjałowy, maks. obciążenie 1A.

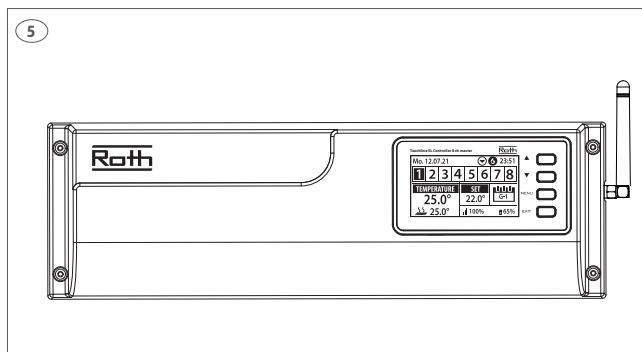

- (DE)** Anschluss an 230 V-Stromversorgung. Anschlussmodul ist bereit zum Anlernen von Raumbediengeräten/Sensoren. Siehe Bedienungsanleitung der Raumbediengeräte/Sensoren.
- (EN)** Connect to 230 V power, Controller is ready for pairing of sensors. Please see thermostat/sensor operation manual.
- (ES)** Conexión a la red eléctrica de 230 V, el módulo de conexión está preparado para el emparejamiento de los sensores. Véanse los manuales de instrucciones de los termostatos ambientales de la habitación.
- (PL)** Podłączenie do zasilania 230 V, moduł przyłączeniowy gotowy do rejestracji regulatorów/czujników pokojowych. Patrz instrukcja obsługi regulatorów pokojowych/czujników.

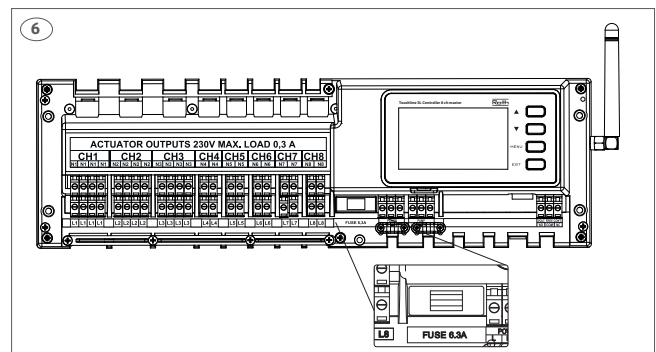

- (DE)** Glassicherung WT 6,3 A (5 x 20 mm). Die 230 V Stromversorgung vor dem Austausch ausschalten.
- (EN)** Glass fuse WT 6.3 A (5 x 20 mm). Turn off 230 V power before changing
- (ES)** Fusible de cristal WT 6,3 A (5 x 20 mm). Desconecte la alimentación de 230 V antes de la sustitución.
- (PL)** Bezpiecznik szklany WT 6,3 A (5 x 20 mm). Przed wymianą wyłączyć zasilanie 230 V.

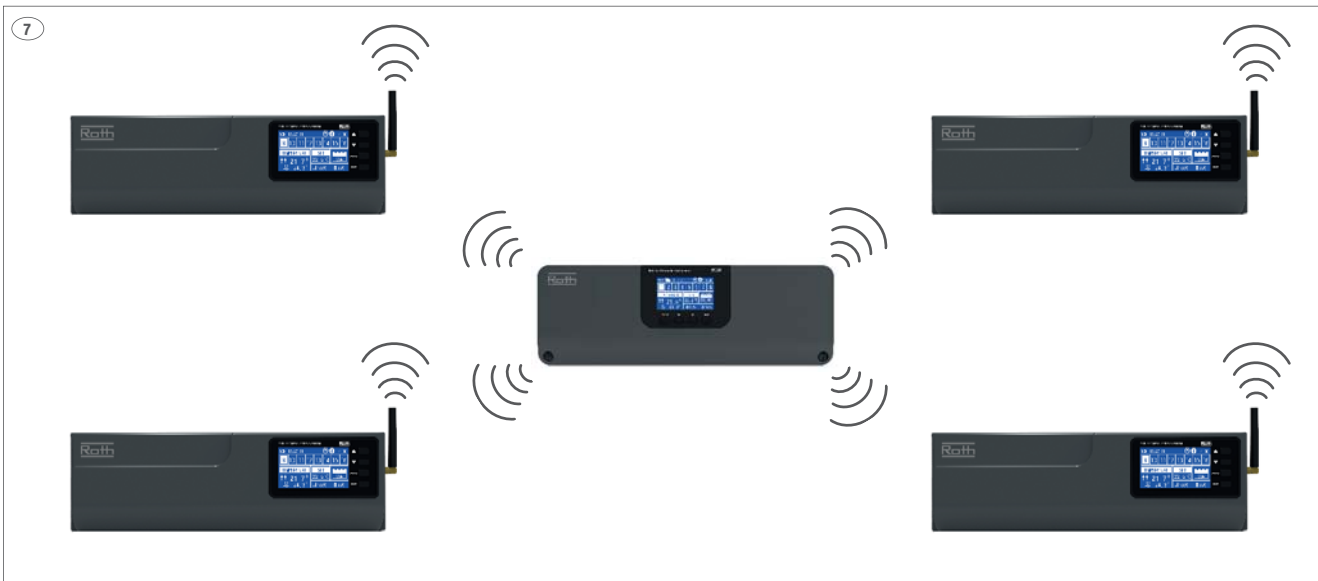

- (DE)** Ein Anschlussmodul Touchline® SL Master kann über Funk mit bis zu vier Anschlussmodule Touchline® SL Extension verbunden werden. Das System verfügt damit über bis zu 40 Kanäle.
- (EN)** One Roth Touchline® SL Controller, master can be connected wireless with up to 4 Roth Touchline® SL Controllers, extension, meaning up to 40 channels in one system.
- (ES)** Un módulo de conexión inalámbrica Roth Touchline® SL Master puede conectarse de forma inalámbrica con hasta cuatro módulos de conexión inalámbrica Roth Touchline® SL Extension. De este modo, el sistema ofrece hasta 40 canales.
- (PL)** Moduł przyłączeniowy Touchline® SL Master można połączyć bezprzewodowo z maksymalnie czterema modułami przyłączeniowymi Touchline® SL Extension. System ma zatem do 40 kanałów.

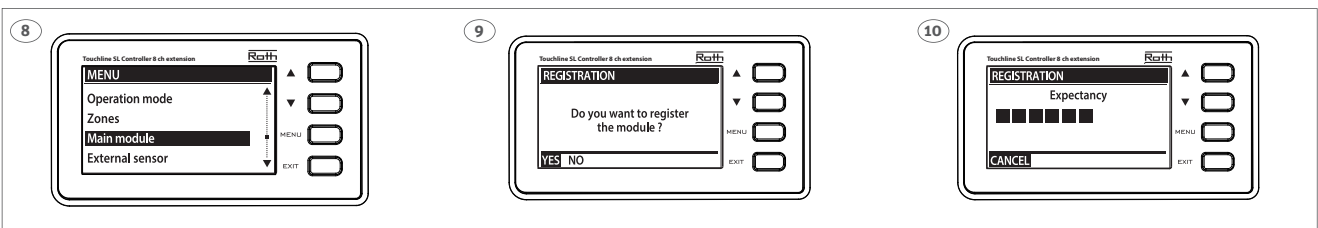

- (DE)** Drücken Sie die Taste MENÜ auf dem Anschlussmodul Touchline® SL Extension und befolgen Sie die Bildschirmweisungen. Das Anschlussmodul Touchline® SL Extension 1 zeigt die Kanäle 9-16 an. Das Anschlussmodul Touchline® SL Extension 2 zeigt die Kanäle 17-24 an usw.
- (EN)** Now press the MENU button on the Extension Controller and follow the screens. Roth Touchline® SL Extension Controller 1 will show the channels 9-16. Controller 2 channels 17-24 etc.
- (ES)** Pulse el botón MENÚ del módulo de conexión inalámbrica Roth Touchline® SL Extension y siga las instrucciones en pantalla.
- (PL)** Naciśnij przycisk MENU na module przyłączeniowym Touchline® SL Extension i postępuj zgodnie z instrukcjami wyświetlanymi na ekranie. Moduł przyłączeniowy Touchline® SL Extension 1 wyświetla kanały 9-16. Moduł przyłączeniowy Touchline® SL Extension 2 wyświetla kanały 17-24 itd.

(DE) Funk-Anschlussmodul Touchline® SL Extension mit 8 Kanälen, 230 V

(EN) Roth Touchline® SL Controller 8 ch, extension, 230 V

(ES) Módulo de conexión inalámbrica Roth Touchline® SL Extension con 8 canales, 230 V

(PL) Bezprzewodowy moduł przyłączeniowy Touchline® SL Extension, z 8 kanałami, 230 V

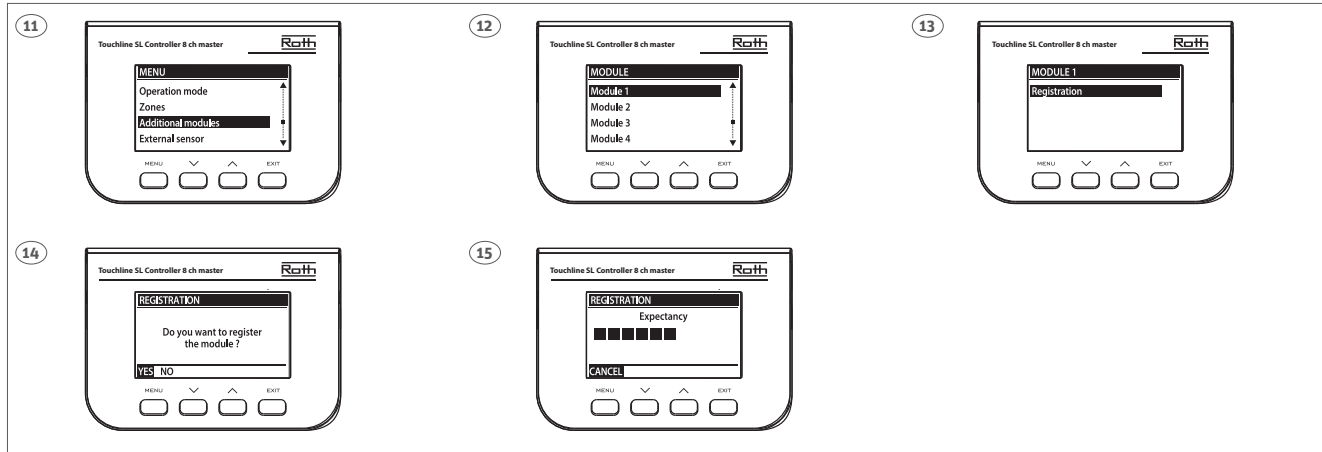

(DE) Drücken Sie die Taste MENÜ auf dem Anschlussmodul Touchline® SL Master und befolgen Sie die Bildschirmanweisungen.

(EN) Now press the MENU button on the Roth Touchline® SL Controller master, and follow the screens.

(ES) Pulse el botón MENÚ del módulo de conexión inalámbrica Roth Touchline® SL Extension y siga las instrucciones en pantalla.

(PL) Naciśnij przycisk MENU na głównym module połączeniowym Touchline® SL Master i postępuj zgodnie z instrukcjami wyświetlanymi na ekranie.

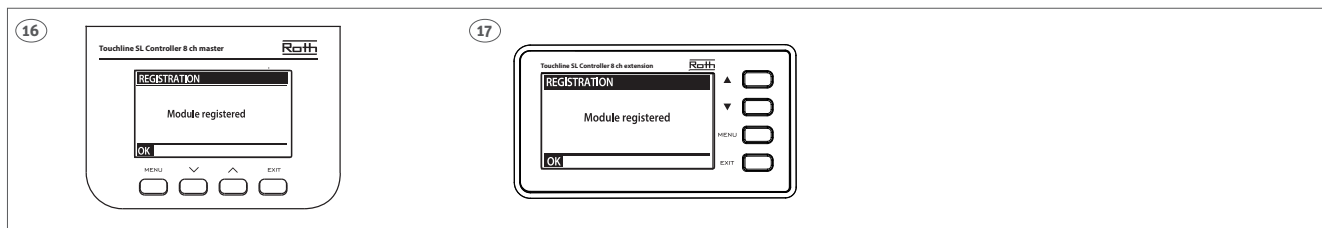

(DE) Wenn die Geräte die Verbindung erkannt haben, wird „OK“ angezeigt. Drücken Sie auf „Menü“, um den Vorgang abzuschließen.

(EN) When the devices have registered the connection, „OK“ is displayed. Finish by pressing „Menu“.

(ES) Una vez que las unidades detectan la conexión, se muestra „OK“. Pulse „Menú“ para finalizar el proceso.

(PL) Gdy urządzenia rozpoznają połączenie, zostanie wyświetlony komunikat „OK“. Naciśnij „Menu“, aby zakończyć proces.

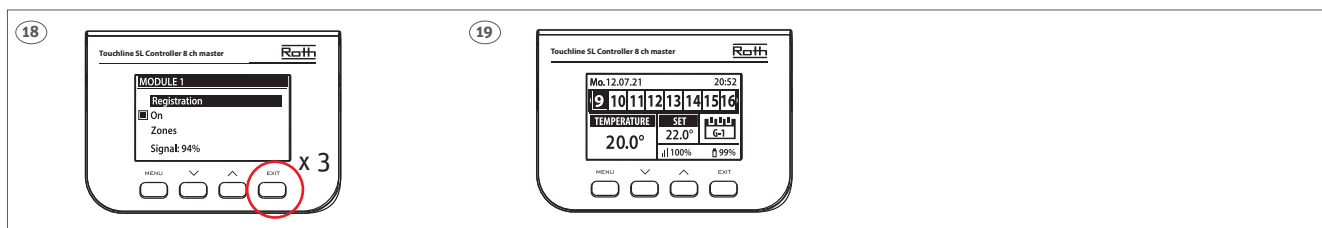

(DE) Nach dem Sie das Anschlussmodul Touchline® SL Extension mit dem Anschlussmodul Touchline® SL Master verbunden haben, wird dieser Bildschirm angezeigt. Sie können nun alle Kanäle des Extension- und des Master Anschlussmoduls auf dem Hauptbildschirm sehen und konfigurieren. Wenn das Anschlussmodul Master über ein Roth Touchline® SL WIFI Internet Modul mit dem Internet verbunden ist, können Sie alle Kanäle zusätzlich über die Roth Touchline® SL App steuern und konfigurieren.

(EN) After registering the Roth Touchline® SL Controller, extension to the Roth Touchline® SL Controller, master this will be shown on the display. It is now possible to see all channels on both the Master and Extension Controller on the Master display. All channels can be operated from the Roth Touchline® SL Controller master or via the Roth Touchline® SL app if the Master Controller is connected to the internet via a Roth Touchline® SL WiFi Internet module.

(ES) Después de conectar el módulo de conexión inalámbrica Roth Touchline® SL Extension al módulo de conexión inalámbrica Roth Touchline® SL Master, aparecerá esta pantalla. Ahora puede ver en la pantalla principal todos los canales del módulo de extensión y del módulo de conexión maestro. Si el módulo de conexión maestro está conectado a Internet a través de un módulo de Internet WLAN Roth Touchline® SL, puede controlar todos los canales a través del módulo de conexión inalámbrica Roth Touchline® SL Master o de la App Roth Touchline® SL. **Pulse el botón „MENÚ“ del módulo de conexión de extensión y siga las instrucciones en pantalla. El módulo de conexión inalámbrica Roth Touchline® SL Extension 1 muestra los canales 9-16. El módulo de conexión 2 muestra los canales 17-24, etc.**

(PL) Po podłączeniu modułu przyłączeniowego Touchline® SL Extension do modułu przyłączeniowego Touchline® SL Master zostanie wyświetlony ten ekran. Możesz teraz zobaczyć i skonfigurować wszystkie kanały modułu Extension i modułu Master na ekranie głównym. Jeśli to Master modułu połączeniowego jest podłączony do Internetu za pośrednictwem modułu internetowego WIFI Roth Touchline® SL, można również sterować i konfigurować wszystkie kanały za pomocą aplikacji Roth Touchline® SL.

Eingefärbter Text zuviel?

(DE) Pumpen-Kontakt konfigurieren
(EN) Setting up pump contact

(ES) Configurar el contacto de la bomba
(PL) Konfiguracja kontaktu pompy

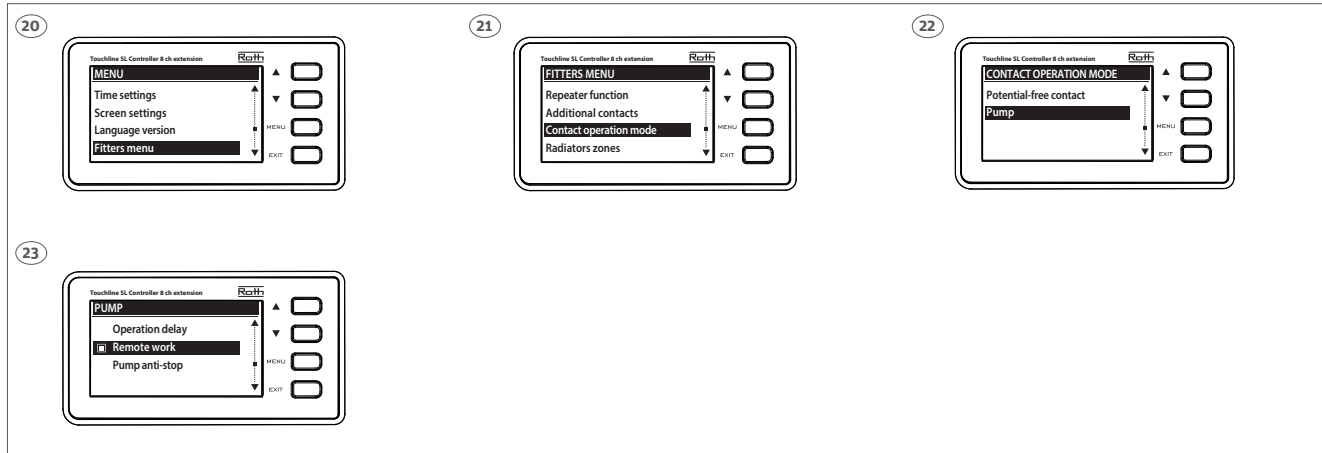

- (DE)** Wenn Sie eine an das Anschlussmodul Touchline® SL Master angeschlossene, globale Pumpe über den Pumpenausgang steuern möchten, muss das Signal vom Anschlussmodul Touchline® SL Extension an das Anschlussmodul Touchline® SL Master übertragen werden. Befolgen Sie die Anweisungen auf dem Bildschirm, um das Anschlussmodul Touchline® SL Extension einzurichten.
- (EN)** If the pump output is to be used to control the global pump connected to the control unit - master, the signal must be transmitted from the control unit - extension to the master control unit. Follow the steps on the screens for setting og the the control unit - extension.
- (ES)** Si desea controlar una bomba global conectada al módulo de conexión maestro a través de la salida de la bomba, es necesario transmitir la señal desde el módulo de conexión de extensión al módulo de conexión maestro. Siga las instrucciones de la pantalla para configurar el módulo de conexión de extensión.
- (PL)** Jeśli chcesz sterować pompą globalną podłączoną do modułu przyłączeniowego Touchline® SL Master przez wyjście pompy, sygnał musi być przesyłany z modułu przyłączeniowego Touchline® SL Extension do modułu przyłączeniowego Touchline® SL Master. Postępuj zgodnie z instrukcjami wyświetlanymi na ekranie, aby skonfigurować moduł przyłączeniowy Touchline® SL Extension.

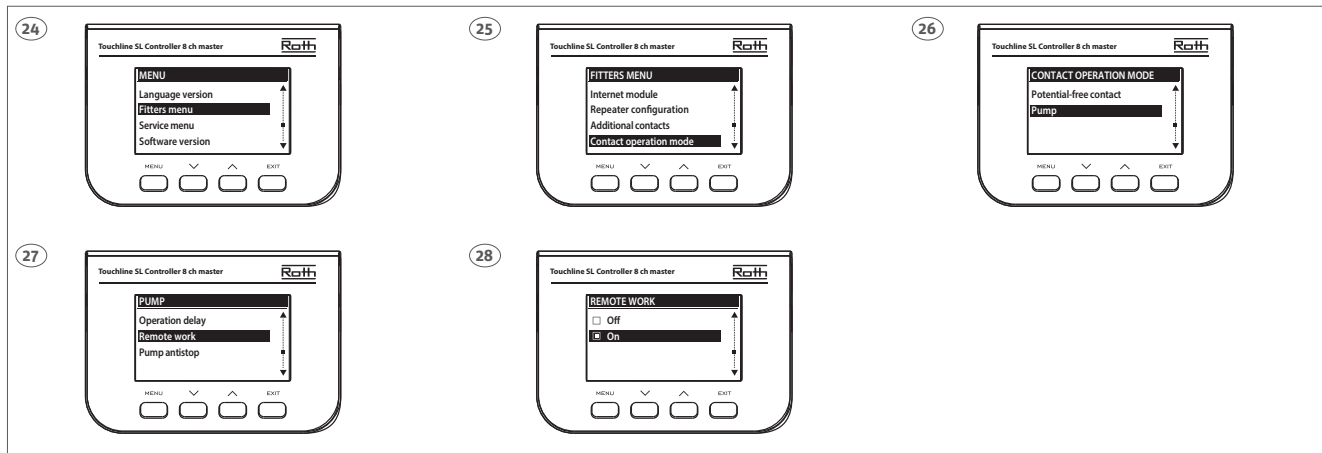

- (DE)** Schließen Sie die Einrichtung auf dem Anschlussmodul Touchline® SL Master ab, indem Sie die Schritte auf den Bildschirmen befolgen.
- (EN)** Finish the setup on controller - master, follow the steps on the screens.
- (ES)** Complete la configuración en el módulo de conexión maestro siguiendo los pasos que aparecen en las pantallas.
- (PL)** Dokończ konfigurację na głównym module przyłączeniowym Touchline® SL Master, postępując zgodnie z instrukcjami wyświetlanymi na ekranach.

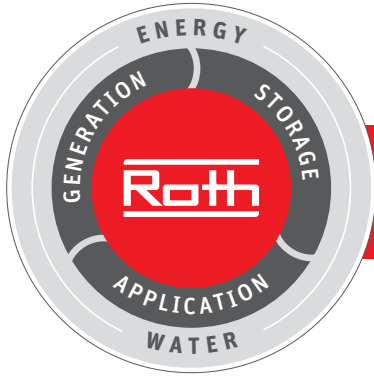

Roth energy and sanitary systems

Generation

- Solar energy systems <
- Heat pump systems <

Storage

- Storage systems for
- Drinking and heating water <
- Combustibles and biofuels <
- Rainwater and waste water <

Use

- > Radiant heating and cooling systems
- > Apartment stations
- > Pipe installation systems
- > Shower systems



ROTH WERKE GMBH
 Am Seerain 2
 D-35232 Dautphetal
 Telephone: +49 (0)6466/922-0
 Fax: +49 (0)6466/922-100
 Email: service@roth-werke.de
 www.roth-werke.de

